

Note:

Hvis kjøttkvernen ikke kverner riktig . Kan årsakene være flere:

- (1). Skrulokket er strammet for mye, og kniv kommer ikke i ordentlig kontakt med hullskive; juster den på nytt.
- (2). Hullskive er blokkert, rengjør den.
- (3). Kniv er skarp nok, slip eller bytt det ut.

Stopp når du kverner

Når motoren er låst, eller når motoren fortsetter å fungere, men det ikke kommer kjøtt ut av hullskive, på grunn av fastkjøring av bein eller andre materialer som stopper motoren, stopp kverningen uiddelbart. Fjern beinresten fra kjøttkvernen. Forsett kverningen. Om kverningen stopper pga. sener eller annet som stopper opp kverningen

Vri bryteren til REVERS for å fjerne fastklemming av sener eller andre materialer, (hvis har)

Rengjøring (demontering)

Se til at kvernen er stoppet helt. Koble fra strømkontakt.

Løsne låseskrue for hullskive og kniv. Fjern hullskive og kniv. Fjern stapper og mateskål. Løsne festeskruer for materør. Dra ut mateskruer (som sitter på innsiden av materør.

(Rengjøring)

Fjern kjøtt etc. Vask hver enkelt del for hand med rengjøringsmiddel(SALO) og vann

- Vask i oppvaskimaskin vil misfarge deler som er av aluminium
- IKKE ha vann på motordel. Tærk av med en fuktig klut.
- Tynner eller benzen vil ødelegge eller ødelegge misfarge eller ødelegge

kjøttkvern. Smør inn alle deler som er vasket med ett tynt lag med matolje for å forhindre misfarging under lagring. Behandle alle deler med forsiktighet slik at disse ikke ødelegges.

Brecom BK-2200 Spesifikasjoner

Kapasitet:	200 kg pr. time
Hastighet:	193-225 r/min
Dimensjoner:	500x290x365 mm
Spenning:	220 V
Frekvens:	50/60HZ
Vekt:	22,00 kg

Manual

Brecom BK-2200

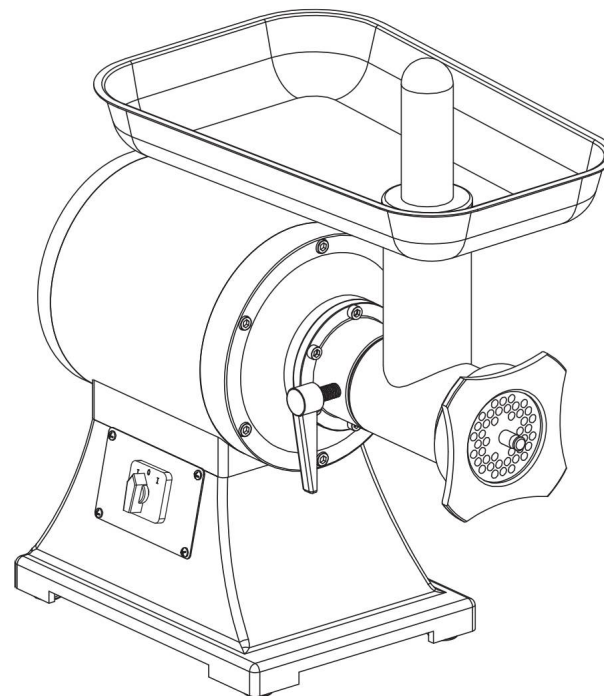

Les manual nøye før bruk

Når man skal kverne kjøtt (montering av kjøttkvern før bruk)

Vær oppmerksom

- Trekk ut støpselet når du monterer eller demonterer enheten. Nøye tilsyn er nødvendig når et apparat brukes i nærheten av barn.
- Når du bærer enheten, sørg for å holde motorhuset med begge hender, ikke bare holde beholderen. Vær forsiktig med å bære enheten fordi den er veldig tung.
- •Mat aldri mat med hånden. Bruk Food Pusher.
- •Ikke kvern hard mat som bein og nøtter.
- •Ikke mal ingefær og andre materialer med håndfiber.
- For å unngå fastkjøring, ikke tving til å betjene enheten med for høyt trykk.
- •Hvis andre enheter setter seg fast på grunn av hard mors festing på mateskrue eller skjærebladet. Slå av umiddelbart og rengjør enheten. (Se "Jamming" på side "3")
- •Forsøk aldri å løsne delene eller å reparere enheten selv. Hvis strømledningen er skadet, må den erstattes av en spesialledning fra forhandleren eller serviceagenten.
- •Apparathyllen er varm mot misbruk.
- •Apparatet er plassert slik at støpselet er tilgjengelig.

Før bruk

- •Pass på at spenningen og frekvensen som er angitt på bunnplaten er den samme som din lokale forsyning, og at den eksterne jordede ledningen er pålitelig tilkoblet.
- •Vask alle delene (unntatt de som ikke berører mat - del 2) i varmt såpevann.
- •Kontroller at bryteren er av før du kobler til.

Kjøttkvern deler

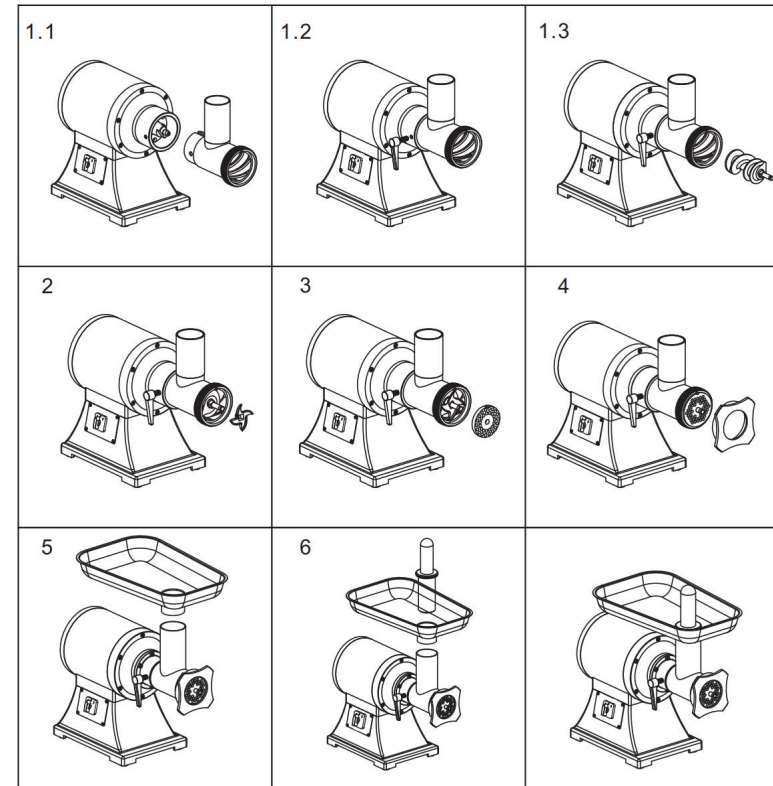
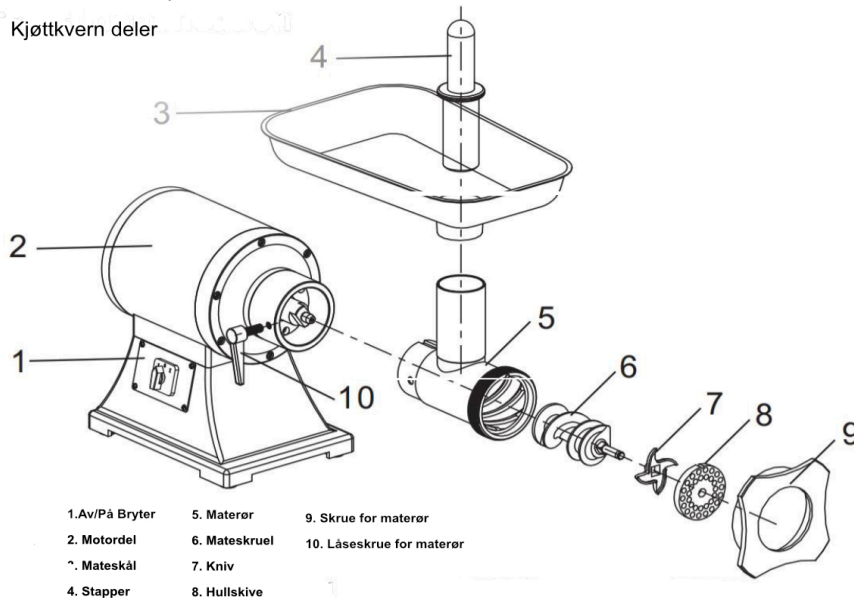

1. 1 Monter materør på motordel. 1.2 Stram til skruer på side forsiktig. Ikke stram for hardt slik at du ødelegger gjengene . 1.3 Moter inn mateskrue i materør. Vri den slik at den går inn i spor i motordel

2. Monter kniv på mateskrue med blad vendt utover
3. Monter hullskive i forkant av kniv
4. Monter front mutter for å holde mateskrue, kniv og hullskive på plass. Ikke skru for hardt til
5. Monter mateskål på plass
6. Sett stapper ned i materør

1. (Kverne kjøtt)

Kutt kjøttet opp i passende biter slik at de går enkelt ned i materør. Koble kjøttkvern til strøm. Slå den på . Stapp kjøtt ned i materør. Bruk stapper for å dytte den ned i materør og ned til mateskrue. Etter bruk. Slå maskin av og trekk ut stikkontakt. Les del om rengjøring